

# TECBUS

## Instalación

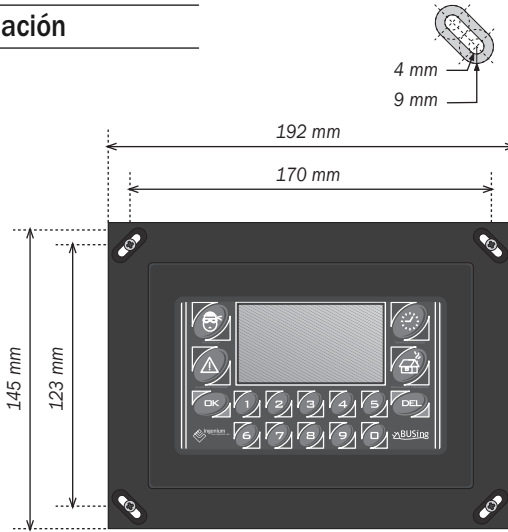

### Montaje

El equipo va centrado sobre caja de mecanismo universal.

Anclaje a pared mediante 4 tornillos según las medidas de este gráfico.

Finalmente, se coloca mediante presión el embellecedor.

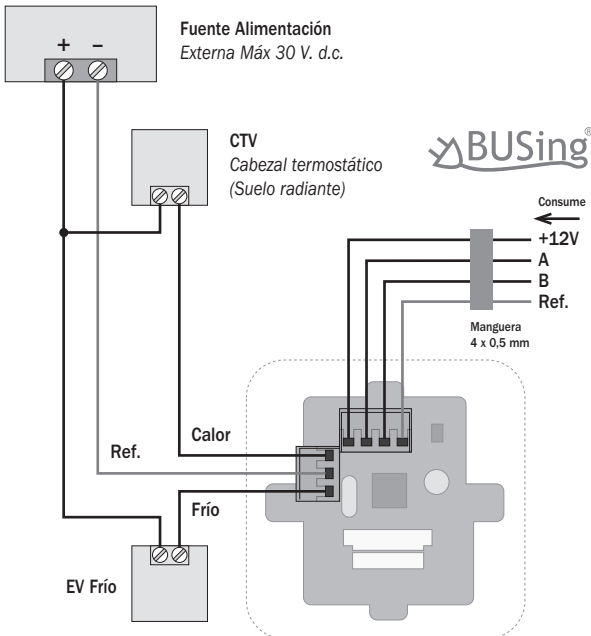

### Conexiones

Parte posterior.

