

➔ PPC10

Instalación

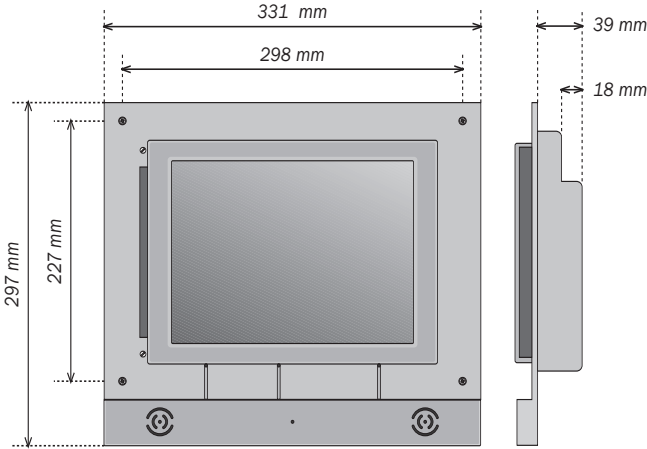

Caja para el montaje

La caja a utilizar será la fabricada por Ingenium.



Una vez enlucida y pintada la pared, se fija el equipo mediante 4 tornillos a la caja de fondo según las medidas de este gráfico.

Finalmente, se coloca mediante presión el embellecedor.

